

Back Rest Regulation

0° ÷ 15°

Fore / aft adjustment

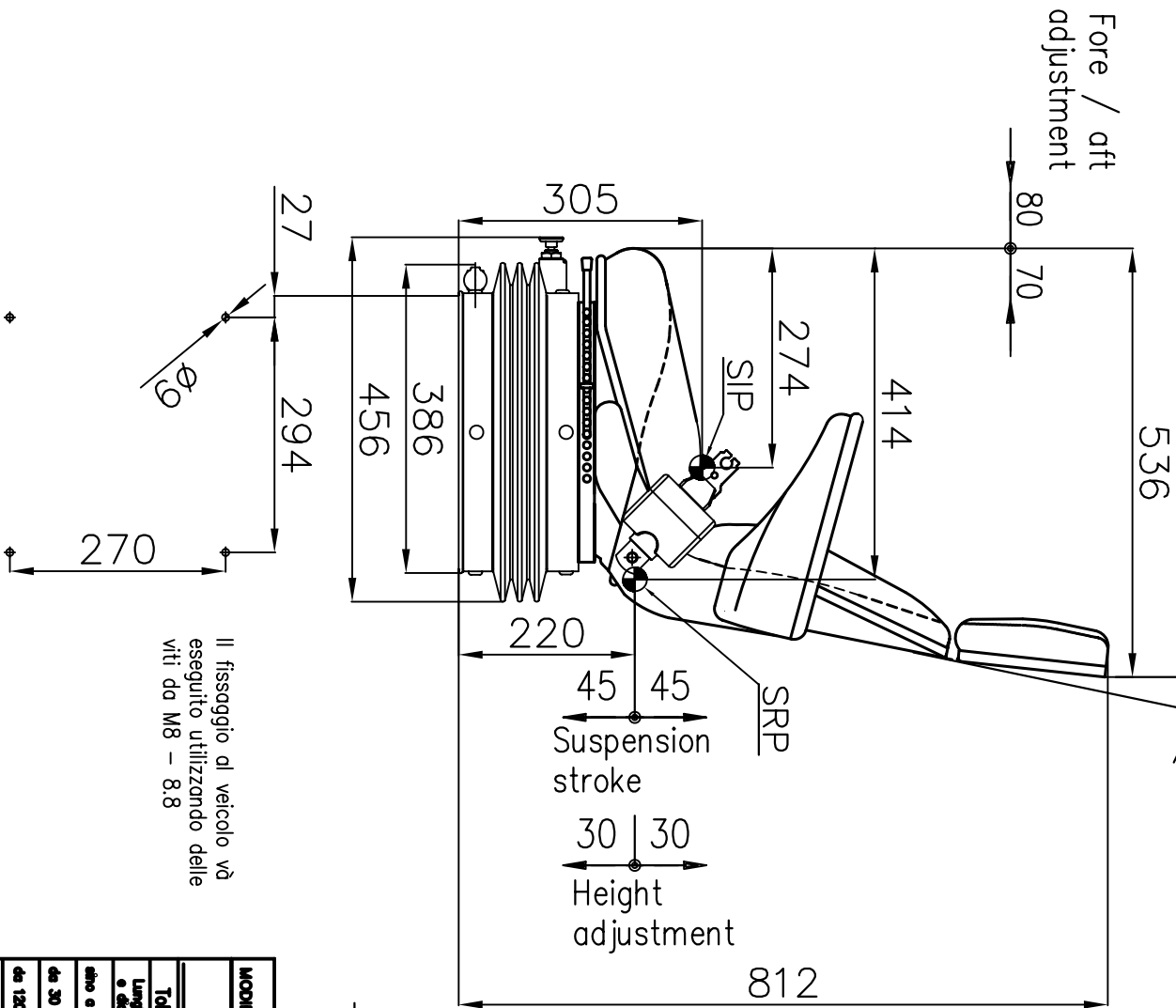

Il fissaggio al veicolo va eseguito utilizzando delle viti da M8 - 8.8

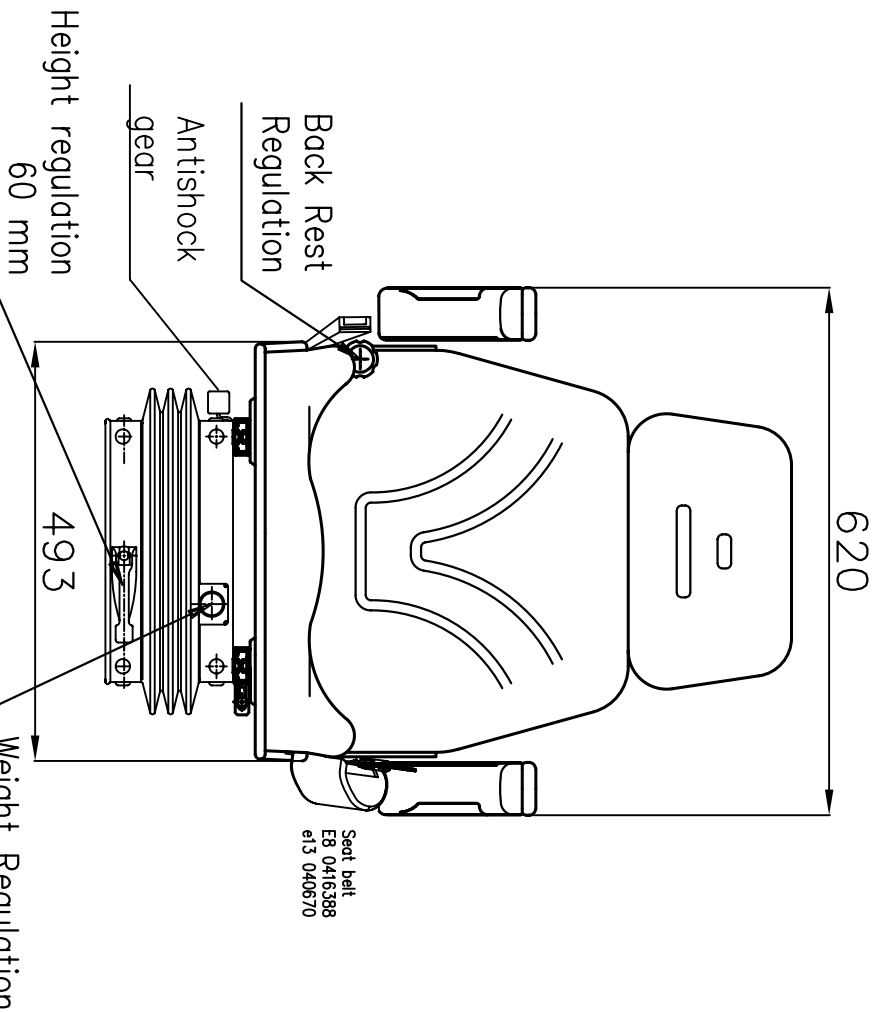

MODIFICHE:		Stato		Trattamento		Durezza		Sede	
Motore/ide		Dimensioni		Trattamento Grezzo		Protezione Superf.		Data	
Tolleranze Generali		Est. Int.		Est. Int.		Est. Int.		22/06/07	
Lunghezza e diametri		mm		mm		mm		Supporto tecnico e disegno Salvaterra	
fino a 30		- 0,20 + 0,20		- 0,20 + 0,20		- 0,20 + 0,20		Villoni 22/06/07	
da 30 a 120		- 0,20 0		- 0,20 0		- 0,20 0		Data	
da 120 a 500		- 1,0 - 1,0		- 1,0 - 1,0		- 1,0 - 1,0		Ricovertito dal dia. Sostituisce il dia. Sostituito dal dia. Pos. N°	
oltre 500		+ 2,0 - 2,0		+ 2,0 - 2,0		+ 2,0 - 2,0		Centrale	
Angoli ± 1°								MODELLO	
Code R. 0,5								CODICE - Disegno	
Smussi 0,5 x 45°								TOP	
								TOP5566RBK	
								N° Pezzi	

LA PROPRIETA' DI QUESTO DISEGNO E' RISERVATA A TERMINI DI LEGGE

Descrizione: SED. TOP CON MOL. PNEUMATICO MOL550.

BRACCIOLI, A.TESTA.C.ARROT.T.RIBALTAM..T.NERO

SEAT

S.R.L. CAMPANOIA (RE) - ITALY

MODELLO TOP CODICE - Disegno TOP5566RBK